

KOMATSU

HB
215LC



Escavatore idraulico

HB215LC-2

Hybrid

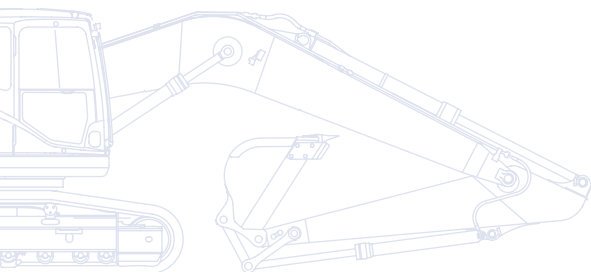

POTENZA MOTORE
110 kW / 148 HP @ 2.000 rpm

PESO OPERATIVO
22.580 - 23.440 kg

CAPACITA' BENNA
max. 1,68 m³

Un rapido sguardo

L'escavatore ibrido HB215LC-2 di terza generazione, prodotto da Komatsu, è il risultato della tecnologia brevettata Komatsu e di più di 90 anni di esperienza nella produzione di macchine da costruzione. I componenti affidabili e resistenti realizzati da Komatsu catturano l'energia cinetica, la convertono in elettricità al fine di garantire potenza e prestazioni e aiutano a ridurre l'impatto ambientale e il consumo di carburante anche del 40%. Il lavoro con l'escavatore più affidabile e tecnologicamente avanzato presente oggi sul mercato sarà una nuova, piacevole esperienza. HB215LC-2: la differenza c'è e si vede!

Potente ed ecologico

- Motore a basso consumo EU Stage IIIB
- Idraulica ad alta tecnologia per un maggiore risparmio nei consumi
- Indicatore Eco regolabile e avviso di motore al minimo
- Riduzione degli sprechi
- 100% di rigenerazione passiva, senza bisogno di DPF

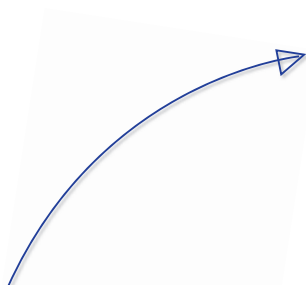
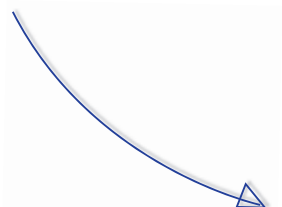

Versatilità totale

- Ideale per un'ampia gamma di applicazioni
- 6 modalità di lavoro
- Versatile sotto tutti i punti di vista
- Stabilità e capacità di sollevamento elevate
- Ecologico al di là di ogni aspettativa



Un programma di manutenzione per i clienti Komatsu



Sistema di monitoraggio wireless Komatsu

HB215LC-2

Consumo di carburante

Basato su uno schema di lavoro tipico rilevato
mediante il sistema KOMTRAX™

Ridotto del **30% / 20% / 5%**
(vs. PC210-8) (vs. PC210-10) (vs. HB215LC-1)

POTENZA MOTORE
110 kW / 148 HP @ 2.000 rpm

PESO OPERATIVO
22.580 - 23.440 kg

CAPACITA' BENNA
max. 1,68 m³

Elevato comfort per l'operatore

- Cabina ampia e spaziosa
- Bassa rumorosità, ridotti livelli di vibrazioni
- Cabina pressurizzata
- Grande monitor TFT
- Manipolatori con comando proporzionale per gli accessori

Hybrid

Sistema ibrido di Komatsu perfezionato

- Tecnologia collaudata della terza generazione
- Componenti del sistema ibrido affidabili e duraturi
- Rotazione elettrica che consente di catturare e rigenerare energia
- Nuova tecnologia di comando del motore e della pompa idraulica
- Consistente riduzione del consumo di carburante



La qualità su cui contare

- Affidabile ed efficiente
- Struttura robusta
- Componenti di qualità Komatsu
- Rete capillare di assistenza
- Garanzia di 5 anni o 10.000 ore di funzionamento sui componenti ibridi

Potente ed ecologico

Nuova tecnologia dei motori Komatsu

Il potente ed economico motore Komatsu SAA4D107E-2 che equipaggia l'escavatore HB215LC-2 sviluppa 110 kW / 148 HP ed è certificato EU Stage IIIB – per il rendimento e il rispetto delle normative sulle emissioni, è dotato di turbocompressore, iniezione diretta, postrefrigeratore aria-aria e sistema EGR di ricircolo dei gas di scarico raffreddato.



Idraulica ad alta tecnologia per un maggiore risparmio nei consumi

L'HB215LC-2 consente una combinazione variabile delle velocità del motore e della pompa idraulica, oltre all'impostazione automatica del motore al minimo. La nuova tecnologia di comando del motore e della pompa riduce il consumo totale di carburante e garantisce efficienza e precisione sia nei movimenti individuali che in quelli combinati.

Catalizzatore di ossidazione del diesel Komatsu (KDOC)

Un semplice ed estremamente efficiente catalizzatore di ossidazione del diesel elimina la necessità di rigenerare i particolati e semplifica il sistema di comando del motore. E' dotato di un silenziatore di scarico ad alte prestazioni integrato e contribuisce alla riduzione della rumorosità del motore.

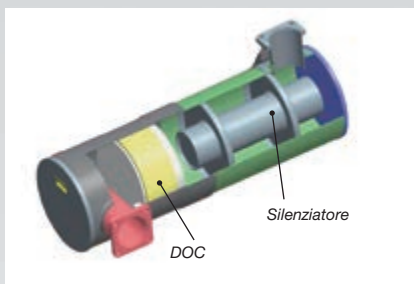

Ricircolo dei gas di scarico (EGR)

Il sistema EGR di ricircolo dei gas di scarico raffreddati è il frutto di una tecnologia ben collaudata applicata agli attuali motori Komatsu. La maggiore capacità del scambiatore EGR assicura emissioni di NOx estremamente basse e un miglior rendimento del motore.

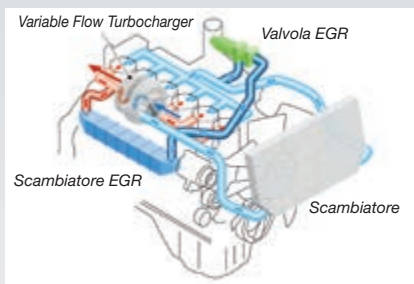

Turbocompressore a flusso variabile (VFT)

Varia il flusso d'aria in aspirazione. La velocità della turbina di scarico è controllata da una valvola per garantire un flusso d'aria ottimale alla camera di combustione del motore, con qualsiasi carico e a qualsiasi velocità. I gas di scarico sono più puliti, senza scendere a compromessi in termini di potenza o prestazioni.

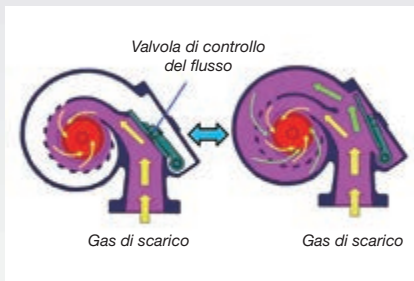

Sistema di ventilazione a basamento chiuso (KCCV)

Le emissioni del basamento (gas in ricircolo) passano attraverso un filtro CCV. Il velo d'olio intrappolato nel filtro viene fatto ritornare nel basamento mentre il gas filtrato ritorna alla presa d'aria.

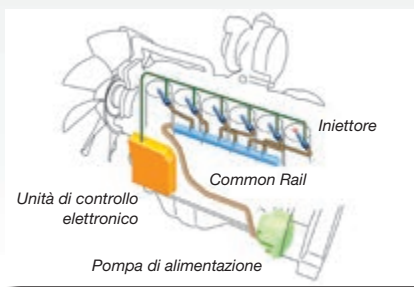

Sistema common rail ad alta pressione (HPCR)

Al fine di ottenere la combustione completa del carburante e minori emissioni di scarico, il sistema di iniezione common rail ad alta pressione è controllato tramite un computer che consente di fornire alla camera di combustione del motore, il cui design è stato rinnovato, una quantità precisa di carburante in pressione mediante iniezioni multiple.

Tecnologia avanzata che consente di risparmiare ancora più carburante

Il sistema di selezione della modalità operativa del motore e il sistema di minimo automatico temporizzato sono strumenti che servono per diminuire considerevolmente il consumo di carburante. Il monitor del HB215LC-2 è dotata di un indicatore Eco che da suggerimenti all'operatore per migliorare l'efficienza operativa della macchina.



Indicatore Eco regolabile e avviso di motore al minimo



Spegnimento regolabile in caso di inattività

Il sistema ibrido di Komatsu

Nel sistema ibrido di Komatsu, davvero unico, il motore di rotazione elettrico-generatore cattura e rigenera l'energia durante la decelerazione della torretta e la converte in energia elettrica. L'energia rigenerata viene immagazzinata nel supercondensatore e usata dal generatore-motore elettrico per assistere il motore a combustione quando è necessario accelerare. In questo modo, il sistema ibrido riduce il consumo di carburante in modo significativo.

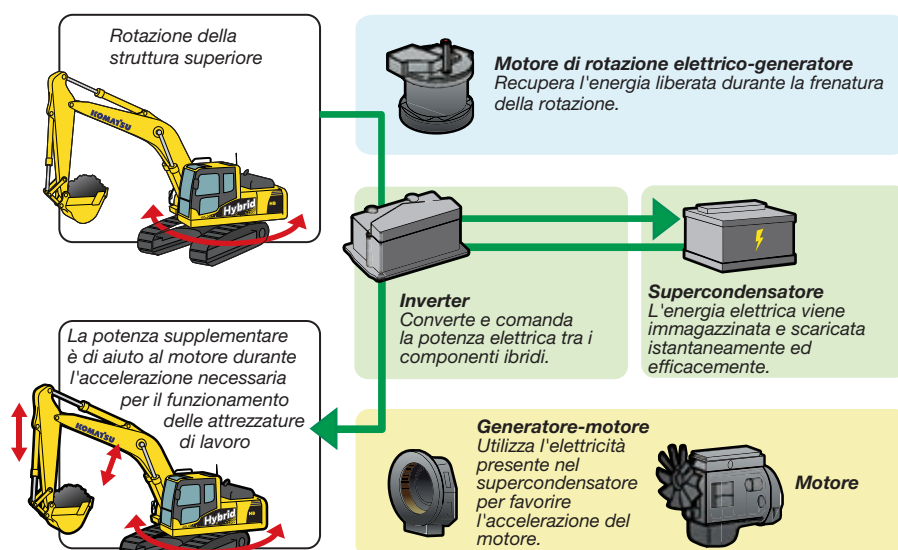

Sistema ibrido di Komatsu con tecnologia collaudata della terza generazione

Componenti del sistema ibrido affidabili e duraturi

Oltre al motore, ai componenti idraulici, alla valvola principale e ai componenti elettronici che li controllano, i componenti del sistema ibrido come il generatore-motore, il motore di rotazione elettrico-generatore, l'inverter e il supercondensatore sono anch'essi sviluppati e costruiti da Komatsu. Sono dispo-

sti in modo ben organizzato sulla macchina. Il controllo dell'inverter consente il funzionamento ottimale del generatore-motore, del motore di rotazione elettrico-generatore e del motore a combustione in base al lavoro da eseguire e consente alla macchina di esprimere pienamente le sue potenzialità riducendo al tempo stesso il consumo di carburante in modo significativo.



Motore di rotazione elettrico-generatore
Al posto del consueto motore idraulico di rotazione è previsto un motore di rotazione elettrico-generatore, studiato per consentire il recupero di energia durante la frenatura della rotazione. L'energia viene convogliata nel supercondensatore per essere immagazzinata.



Gruppo supercondensatore
Il gruppo supercondensatore comprende un inverter che trasforma la corrente CA del generatore-motore e del motore di rotazione elettrico-generatore in corrente CC da immagazzinare nel supercondensatore. Poiché i condensatori richiedono la migrazione di elettroni e ioni per la carica e la scarica, essi sono in grado di trasferire potenza molto più velocemente delle batterie, che invece utilizzano reazioni chimiche per produrre elettricità.

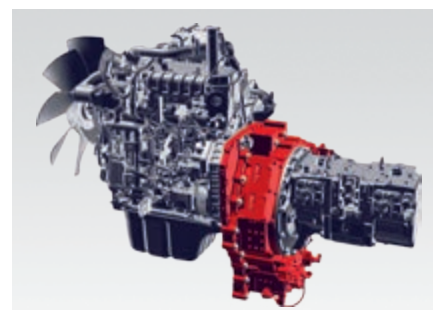

Generatore-motore
Il generatore-motore è posizionato tra il motore a combustione e le pompe idrauliche. Il generatore produce potenza elettrica per caricare il supercondensatore in base alle necessità. Il motore elettrico utilizza l'elettricità proveniente dal supercondensatore per potenziare il funzionamento del motore.

Versatilità totale

Ideale per un'ampia gamma di applicazioni

Potente e preciso, il HB215LC-2 Komatsu è equipaggiato in modo da poter eseguire con efficienza qualsiasi operazione. In cantieri grandi o piccoli, per applicazioni generiche di scavo, scavo fossi, interventi di riqualificazione ambientale, preparazione di siti, l'impianto idraulico originale Komatsu assicura sempre la massima produttività e il massimo controllo.

6 modalità di lavoro

Sono disponibili le modalità operative Power, Lifting (Sollevamento), Breaker (Martello), Economy, Attachment Power (Power accessori) e Attachment Economy (Economy accessori), grazie alle quali il HB215LC-2 sviluppa la potenza richiesta mantenendo al minimo il consumo di carburante. La modalità Economy può essere regolata in modo da fornire l'equilibrio ideale tra potenza ed economia, in funzione del tipo di applicazione. La portata d'olio da fornire alle attrezzature idrauliche è regolabile direttamente attraverso l'ampio monitor, tra i più grandi nelle macchine della stessa classe.

Versatile sotto tutti i punti di vista

Per consentire l'uso di un'ampia gamma di benne e accessori come i martelli demolitori, l'alimentazione per un attacco rapido idraulico con pressione regolabile e un circuito idraulico addizionale sono previsti di serie sull'escavatore HB215LC-2.

Ecologico al di là di ogni aspettativa

L'escavatore HB215LC-2 è una macchina perfetta per il lavoro in ambiente urbano e notturno, come pure per i cantieri in cui sono richiesti massime prestazioni, basse emissioni e ridotta rumorosità. L'esclusiva tecnologia ibrida di Komatsu è supportata anche da soluzioni collaudate come un efficiente motore a basse emissioni, un sistema avanzato per l'adattamento del motore all'impianto idraulico e un indicatore Eco sul monitor della cabina per guidare l'operatore. Tutta questa tecnologia avanzata porta a una significativa riduzione del consumo di carburante, delle emissioni e della rumorosità.

Stabilità e capacità di sollevamento elevate

Il contrappeso più pesante aumenta sia la stabilità che la capacità di sollevamento del HB215LC-2. Potete concentrarvi sul lavoro, sicurezza ed efficienza sono garantite.





Elevato comfort per l'operatore

Cabina ampia e spaziosa

La spaziosa cabina è dotata di sedile ammortizzato riscaldato con schienale reclinabile. L'altezza del sedile e l'inclinazione longitudinale possono essere regolate facilmente tramite l'apposita leva. E' inoltre possibile impostare la posizione operativa del bracciolo e della console a seconda delle necessità.

Montaggio cabina su sospensioni viscose

La stabilità intrinseca del HB215LC-2 Komatsu, combinata con il telaio ad elevata rigidità ed al sistema di montaggio con supporti viscoelastici multistrato, riduce drasticamente i livelli di vibrazioni a cui è sottoposto l'operatore.

Monitoraggio del funzionamento in modalità ibrida

L'operatore può controllare in qualsiasi momento sul monitor della macchina i consumi di carburante recenti e il flusso di energia tra il motore e i componenti ibridi.



Bassa rumorosità

L'escavatore ibrido HB215LC-2 Komatsu vanta i livelli di rumorosità esterna più bassi della classe. Ridotta velocità della ventola, radiatore con maggiore capacità di raffreddamento, utilizzo ottimale dell'isolamento acustico e dei materiali fonoassorbenti contribuiscono a rendere il livello sonoro all'interno del escavatore ibrido paragonabile a quello di una automobile di classe media.

Cabina pressurizzata

Il climatizzatore automatico, il filtro aria e la pressione interna positiva (60 Pa) prevengono l'ingresso di polvere nella cabina.



Visualizzazione del consumo di carburante attuale e del consumo di carburante storico

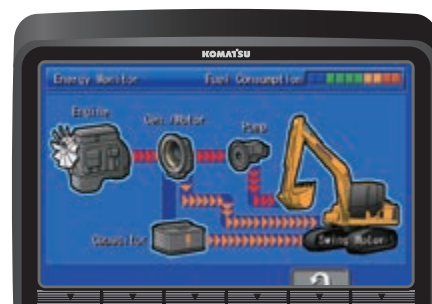

Schermata della gestione dell'energia ibrida



Manipolatori con comando proporzionale per gli accessori di serie



Box caldo-freddo



Grande monitor TFT

Per assicurare un lavoro sicuro, accurato e senza problemi, il monitor “user-friendly” è l’interfaccia utente molto intuitiva del sistema EMMS (Equipment Management and Monitoring System) della macchina. Multilingue, con tutte le informazioni essenziali disponibili a prima vista, è dotato di interruttori e tasti multifunzione semplici e comodi da azionare che consentono all’operatore di accedere con la massima facilità ad un’ampia gamma di funzioni e informazioni operative.



Massimi standard di sicurezza

Cabina SpaceCab™ ad alta protezione

La cabina ROPS è conforme alla norma ISO 12117-2:2008. E' costruita con un telaio di elementi tubolari in acciaio per raggiungere i più elevati valori di resistenza agli impatti. In caso di ribaltamento della macchina inoltre, la cintura di sicurezza permette di mantenere il corpo dell'operatore nella zona di sicurezza della cabina.

Telecamera posteriore

Una telecamera installata di serie fornisce sull'ampio monitor una visione eccezionalmente chiara della zona operativa dietro la macchina. La telecamera a basso profilo è regolabile e integrata nel profilo del contrappeso. Su richiesta, può essere aggiunta un'ulteriore telecamera per la visione dal lato destro della macchina.

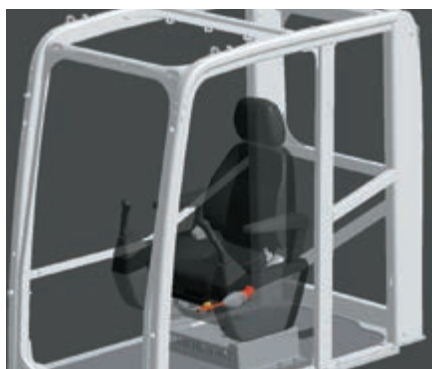

Cabina SpaceCab™ ad alta protezione

Massima sicurezza sul luogo di lavoro

Le caratteristiche di sicurezza del HB215LC-2 Komatsu, sono conformi alle più recenti normative vigenti nel settore, permettendo di minimizzare i rischi per il personale che si trova a bordo e nelle vicinanze della macchina. Un allarme sonoro di traslazione, contribuisce inoltre ad aumentare la sicurezza sul luogo di lavoro. Le piastre antisdrucchio ad elevata resistenza con copertura addizionale ad attrito elevato, mantengono inalterate le caratteristiche nel tempo.

Manutenzione facile e sicura

Intorno alle parti ad alta temperatura del motore sono previste protezioni termiche. La cinghia della ventola e le pulegge sono ben protette e in caso di perdite nel vano pompe il rischio di incendio risulta ridotto, grazie ad un divisorio pompa/motore che protegge il motore dagli spruzzi di olio idraulico.



Telecamera posteriore



Ampio gradino dentellato



Telecamera supplementare, visione sul lato destro della macchina (optional)





La qualità su cui contare

Affidabile ed efficiente

La produttività è la chiave del successo. Tutti i principali componenti del HB215LC-2 sono progettati e costruiti direttamente da Komatsu. Le funzioni essenziali sono perfettamente adeguate ai livelli prestazionali di una macchina altamente affidabile e produttiva.

Struttura robusta

Massima robustezza e resistenza, insieme a un servizio clienti di prima qualità, sono le basi della filosofia Komatsu. Lamiere monoblocco e fusioni d'acciaio vengono utilizzate nelle zone chiave della struttura della macchina per assicurare resistenza ed una buona distribuzione dei pesi. Speciali piastre antiusura molto resistenti, posizionate sul lato interno dell'avambraccio, proteggono la struttura dalla caduta di materiale dalla benna.

Garanzia di 5 anni o 10.000 ore di funzionamento sui componenti ibridi

L'affidabilità dei componenti ibridi di Komatsu è nota in tutto il mondo. Sono coperti da una garanzia gratuita di 5 anni o 10.000 ore di funzionamento. In caso di rottura, i ricambi nuovi sono pronti per consegna immediata, consentendo al cliente di riprendere l'attività nel minor tempo possibile.

Componenti di qualità Komatsu

Grazie alle tecniche più avanzate di computer design (CAD) e ad un programma completo di test, il know-how globale di Komatsu consente di produrre macchine che sono progettate, costruite e testate con l'obiettivo di soddisfare gli standard più elevati.

Rete capillare di assistenza

La rete capillare di distributori ed agenti Komatsu è sempre al vostro fianco per aiutarvi a mantenere la vostra flotta in condizioni ottimali. Sono disponibili pacchetti di assistenza personalizzati, con immediata disponibilità di ricambi, per assicurarvi che la vostra macchina Komatsu continui a garantire il massimo rendimento.

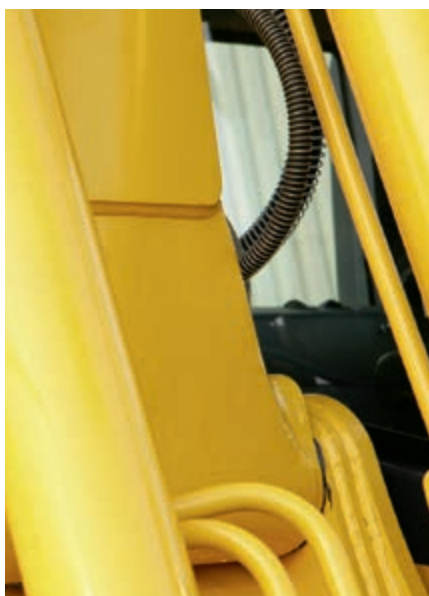

Base del braccio in fusione d'acciaio



Braccio con lamiere monoblocco



Sistema di monitoraggio wireless Komatsu

Il modo più facile per aumentare la produttività

KOMTRAX™ è l'ultima novità nella tecnologia di monitoraggio wireless. Fornisce una grande quantità di informazioni utili che vi permetteranno di ridurre i costi e di ottenere più facilmente le massime prestazioni dalle vostre macchine. Creando una rete di assistenza altamente integrata, consente di realizzare con successo una manutenzione preventiva, contribuendo così alla gestione efficiente della vostra attività.

Informazioni

Consente di ottenere velocemente risposta a domande di fondamentale importanza sulle vostre macchine: cosa stanno facendo, quando hanno effettuato una determinata operazione, dove si trovano, come aumentare la loro efficienza e quando necessitano di manutenzione. I dati sulle prestazioni vengono trasmessi tramite la rete di comunicazione della telefonia mobile, dalla vostra macchina al vostro computer e al vostro distributore locale Komatsu, che è sempre disponibile per fornire un'analisi professionale e il relativo feedback.

Convenienza

KOMTRAX™ vi aiuta a gestire la vostra flotta in modo conveniente attraverso la rete, indipendentemente da dove vi trovate. I dati vengono analizzati e raccolti in modo specifico per consentirne una visione facile e intuitiva su mappe, elenchi, grafici e diagrammi. E' possibile prevedere di che tipo di assistenza e di quali parti le vostre macchine potrebbero avere bisogno, o individuare i problemi ancora prima che i tecnici Komatsu arrivino in loco.

Gestione

Le informazioni dettagliate che KOMTRAX™ mette a vostra disposizione 24 ore al giorno, 7 giorni su 7, vi consentono di prendere le migliori decisioni strategiche sia a breve che a lungo termine. Potrete prevedere l'insorgere di determinati problemi, programmare gli interventi di manutenzione, ridurre al minimo i tempi morti lasciando le macchine al loro posto, al lavoro in cantiere.

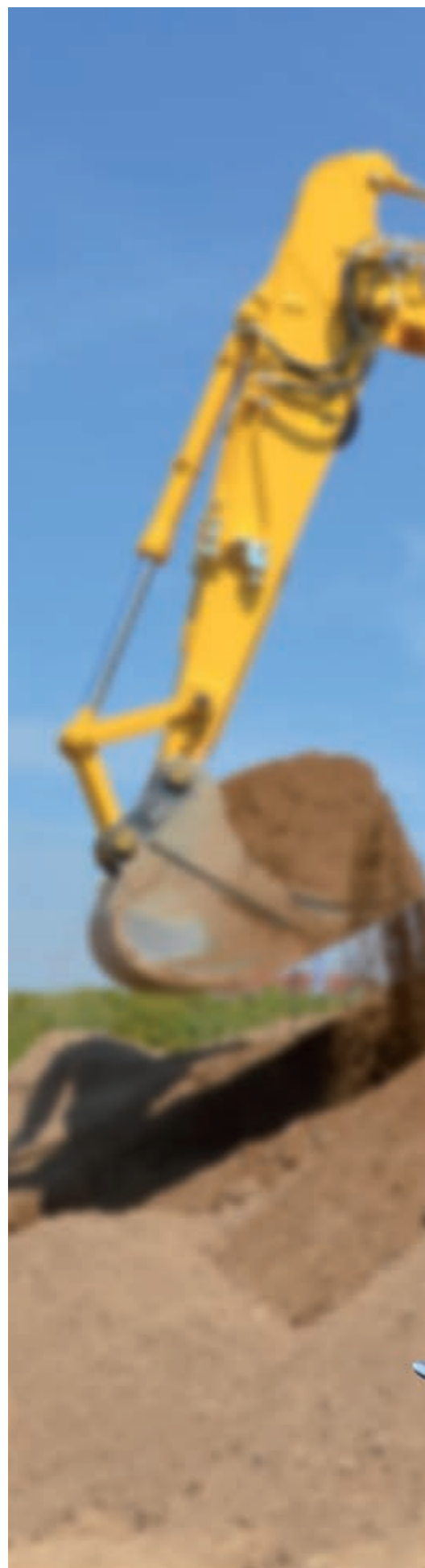



Facile manutenzione

Gruppo radiatore "side-by-side"

Il montaggio affiancato del radiatore, dell'intercooler e dello scambiatore dell'olio, consente una facile pulizia e quando necessario, una semplice e veloce rimozione/installazione dei componenti.



Filtro carburante ad alta efficienza

L'affidabilità dell'impianto di alimentazione risulta migliorata grazie a un filtro carburante ad alta efficienza, a cui si accede facilmente per la manutenzione.



Molle a gas per l'apertura del cofano motore

Il cofano motore può essere aperto e chiuso con facilità grazie ai cilindri di sospensione a gas.



Komatsu CARE™ è un programma di manutenzione, disponibile di serie su ogni nuova macchina Komatsu. Esso copre la manutenzione programmata da fabbrica, eseguita con tecnici rigorosamente formati da Komatsu nonché con ricambi originali Komatsu. A seconda del motore della tua macchina, include una copertura estesa sul filtro anti particolato Komatsu (KDPF) o sul Komatsu Diesel Oxidation Catalyst (KDOC), e sul sistema (SCR) Selective Catalytic Reduction. Contatta il tuo distributore locale Komatsu per maggior dettagli sui termini e le condizioni.

Prefiltro combustibile con separatore acqua

Dispositivo standard che separa l'acqua mescolata al carburante, evitando danni all'impianto di alimentazione.



Filtri olio a lunga durata

Il filtro olio idraulico utilizza materiale filtrante ad alte prestazioni per lunghi intervalli di sostituzione, riducendo in modo significativo i costi di manutenzione.



MOTORE

Modello..... Komatsu SAA4D107E-2
 Tipo A 4 tempi, sistema d'iniezione HPCR Common Rail, raffreddato ad acqua, turbocompresso, postrefrigeratore aria-aria

Potenza motore
 ad un regime di 2.000 rpm
 ISO 14396..... 110 kW / 148 HP
 ISO 9249 (potenza netta)..... 104 kW / 139 HP

Numero cilindri 4
 Alesaggio x corsa..... 107 x 124 mm
 Cilindrata 4,46 l
 Batteria 2 x 12 V / 140 Ah
 Alternatore..... 24 V / 90 A
 Motorino di avviamento..... 24 V / 5,5 kW
 Filtro aria..... A secco, con doppio elemento, eietto automatico ed indicatore elettronico di intasamento
 Raffreddamento..... Ad acqua con ventola aspirante e schermatura per prevenire l'intasamento radiatore

IMPIANTO IDRAULICO

Tipo HydraMind Load Sensing a centro chiuso ed elementi compensati

Pompa idraulica 2 pompe a pistoni assiali a portata variabile per braccio, avambraccio, benna e traslazione

Portata max 452 l/min

Taratura pressioni
 Azionamenti base 380 kg/cm²
 Traslazione 380 kg/cm²
 Servocomandi..... 33 kg/cm²

SOTTOCARRO

Concezione Parte centrale del telaio con struttura ad X e longheroni laterali a sezione scatolata

Cingolatura
 Tipo..... A lubrificazione permanente
 Pattini (per lato)..... 49
 Tendicingolo..... A molla elicoidale precaricata con martinetto idraulico di pretensionamento

Rulli
 Inferiori (per lato) 9
 Superiori (per lato) 2

PESO OPERATIVO (VALORI INDICATIVI)

Pattini a tre costole	Peso operativo	Pressione specifica
600 mm	22.580 kg	0,47 kg/cm ²
700 mm	22.850 kg	0,41 kg/cm ²
800 mm	23.170 kg	0,37 kg/cm ²
900 mm	23.440 kg	0,33 kg/cm ²

Peso operativo incluso braccio monoblocco, avambraccio da 2,9 m, benna da 0,8 m³, operatore, lubrificante, liquidi, pieno carburante e allestimento std.

ROTAZIONE

Tipo Azionamento elettrico
 Riduttore di rotazione Riduttori epicicloidali
 Freno di rotazione..... Freno elettrico
 Blocco rotazione..... Freno meccanico a dischi
 Velocità di rotazione 0 - 12,4 rpm
 Coppia di rotazione 69 kNm

TRASLAZIONE

Concezione 2 pedali con leve per il controllo indipendente di ciascun cingolo

Azionamento Idrostatico
 Traslazione..... A 3 velocità automatiche
 Max. pendenza superabile 70%, 35°
 Velocità di traslazione
 bassa/media/alta 3,0 / 4,1 / 5,5 km/h
 Forza max. di trazione 20.600 kg
 Frenatura Ad azionamento negativo con batterie di dischi integrate nei motori idraulici

RIFORMIMENTI

Serbatoio carburante..... 400 l
 Liquido refrigerante motore 23,0 l
 Liquido refrigerante sistema ibrido..... 6,0 l
 Olio motore..... 18,0 l
 Riduttore di rotazione 6,5 l
 Motore di rotazione 1,6 l
 Generatore-motore..... 6,0 l
 Serbatoio olio idraulico..... 132 l
 Olio riduttore di traslazione (per lato) 5,0 l

EMISSIONI

Emissioni Il motore Komatsu risponde a tutte le normative EU Stage IIIB in materia di emissioni

Livelli sonori
 LwA rumorosità esterna..... 102 dB(A) (2000/14/EC Stage II)
 LpA rumorosità interna 69 dB(A) (ISO 6396 valore dinamico)

Livelli di vibrazione (EN 12096:1997)
 Mano/braccio..... ≤ 2,5 m/s² (incertezza K = 0,51 m/s²)
 Corpo ≤ 0,5 m/s² (incertezza K = 0,30 m/s²)
 Contiene gas fluorurati ad effetto serra HFC-134a (GWP 1430).
 Quantità di gas 0,9 kg, CO₂ equivalente 1,29 t

Dimensioni e specifiche operative

DIMENSIONI

A	Larghezza della struttura superiore	2.705 mm
B	Altezza al filo superiore cabina	3.045 mm
C	Lunghezza della macchina base	5.135 mm
D	Sbalzo posteriore	2.910 mm
	Raggio d'ingombro posteriore	2.940 mm
E	Altezza minima da terra del contrappeso	1.085 mm
F	Altezza al filo superiore tubo di scarico	2.610 mm
G	Luce libera da terra	440 mm
H	Lunghezza del cingolo a terra	3.655 mm
I	Lunghezza del cingolo	4.450 mm
J	Carreggiata	2.380 mm
K	Larghezza dei pattini	600, 700, 800, 900 mm
L	Larghezza max. del sottocarro con pattini da 600 mm	2.980 mm
	Larghezza max. del sottocarro con pattini da 700 mm	3.080 mm
	Larghezza max. del sottocarro con pattini da 800 mm	3.180 mm
	Larghezza max. del sottocarro con pattini da 900 mm	3.280 mm

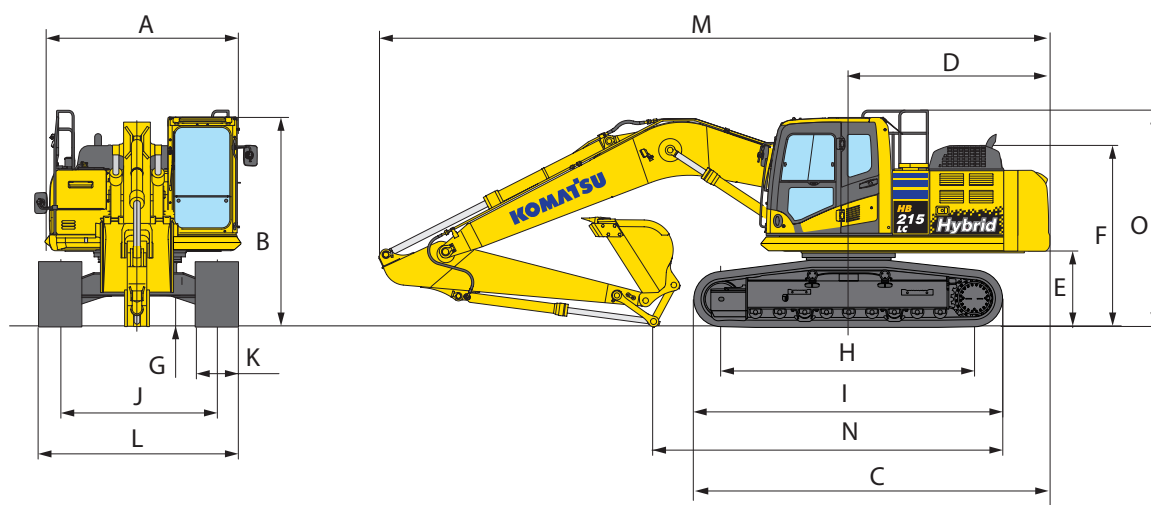

DIMENSIONI DI TRASPORTO

	Avambraccio	2,9 m
M	Lunghezza di trasporto	9.625 mm
N	Lunghezza di trasporto a terra	5.000 mm
O	Altezza totale (all'estremità del corrimano)	3.135 mm

FORZE DI SCAVO

	Avambraccio	2,9 m
	Forza di strappo alla benna	14.100 kg
	Forza di strappo alla benna (PowerMax)	15.200 kg
	Forza di scavo all'avambraccio	10.300 kg
	Forza di scavo all'avambraccio (PowerMax)	11.000 kg

MAX. CAPACITA' E PESO DELLA BENNA

	Avambraccio	2,9 m
	Peso specifico materiale fino a 1,2 t/m ³	1,65 m ³ 1.150 kg
	Peso specifico materiale fino a 1,5 t/m ³	1,40 m ³ 1.025 kg
	Peso specifico materiale fino a 1,8 t/m ³	1,22 m ³ 925 kg

La presente tavola viene fornita solo a titolo di riferimento. Le benne rappresentate non sono necessariamente disponibili.
Per ulteriori informazioni contattare il Concessionario Komatsu competente per il territorio.

DIAGRAMMA DI SCAVO

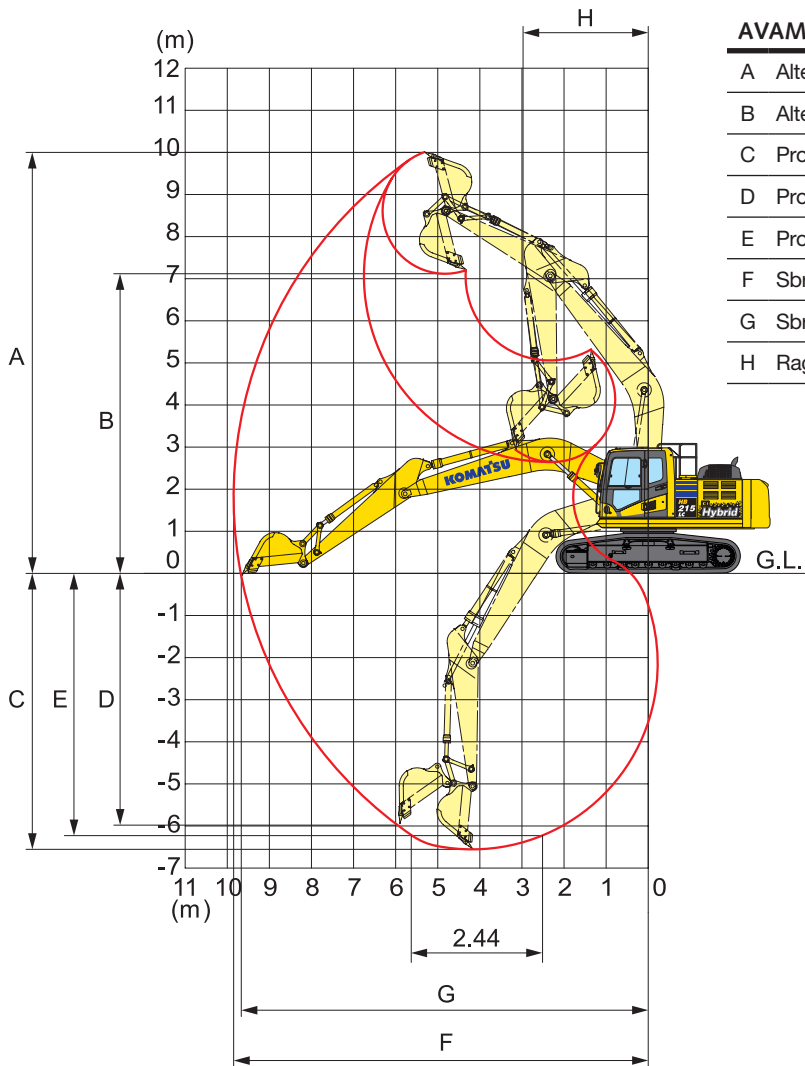

AVAMBRACCIO	2,9 m
A Altezza max. di scavo	10.000 mm
B Altezza max. di carico	7.110 mm
C Profondità max. di scavo	6.620 mm
D Profondità max. di scavo (parete verticale)	5.980 mm
E Profondità max. di scavo (piano fondo di 2,44 m)	6.370 mm
F Sbraccio max. di scavo	9.875 mm
G Sbraccio max. di scavo al piano terra	9.700 mm
H Raggio minimo di rotazione anteriore	3.040 mm

CAPACITÀ DI SOLLEVAMENTO

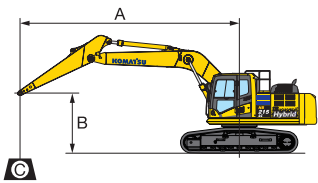

- A - Sbraccio dal centro di rotazione
- B - Altezza perno benna
- C - Capacità di sollevamento

- Capacità in linea
- Capacità laterale
- Capacità alla massima distanza

Pattini 700 mm

Avambraccio	A			7,6 m		6,1 m		4,6 m		3,0 m		1,5 m	
	7,6 m	kg	*4.100	*4.100									
	6,1 m	kg	*3.850	*3.850		*6.550	5.800						
	4,6 m	kg	*3.850	*3.850	*5.250	4.050	*7.250	5.650	*8.050	*8.050			
	3,0 m	kg	*3.950	3.550	5.900	4.000	8.250	5.450	*10.400	8.200	*12.850	*12.850	
	1,5 m	kg	*4.250	3.400	5.800	3.900	8.000	5.250	12.550	7.750			
	0,0 m	kg	*4.750	3.500	5.700	3.800	7.800	5.100	12.200	7.500	*7.500	*7.500	
	-1,5 m	kg	5.650	3.750	5.650	3.800	7.750	5.000	12.100	7.400	*12.000	*12.000	
	-3,0 m	kg	6.750	4.450			7.800	5.050	12.200	7.450	*18.500	14.150	
-4,6 m	kg	*9.000	6.300					*10.750	7.650	*15.050	14.500		

* Al limite idraulico. Capacità di sollevamento secondo SAE J1097.

Il valore indicato è il minore tra l'87% della capacità di sollevamento al limite idraulico e il 75% della capacità di sollevamento al limite di stabilità. Quando si eseguono operazioni di sollevamento con accessori aggiuntivi installati sull'avambraccio, sottrarre dai valori indicati il peso di tutti gli accessori aggiuntivi.

Escavatore idraulico

HB215LC-2

Equipaggiamento standard ed a richiesta

MOTORE

Motore diesel Komatsu SAA4D107E-2 turbocompresso, ad iniezione diretta common rail	●
Conforme alla normativa EU Stage IIIB	●
Ventola aspirante con schermatura per prevenire l'intasamento del radiatore	●
Preriscaldamento automatico del motore	●
Protezione contro il surriscaldamento del motore	●
Indicatore livello carburante	●
Deceleratore automatico	●
Spegnimento regolabile in caso di inattività	●
Indicatore Eco regolabile e avviso di motore al minimo	●
Chiave di avviamento motore	●
Possibilità di inserimento password per l'avviamento del motore	●
Alternatore 24 V/90 A	●
Motorino di avviamento 24 V/5,5 kW	●
Batterie 2 x 12 V/140 Ah	●

SISTEMA IBRIDO

Sistema di recupero dell'energia del motore elettrico di rotazione	●
Supercondensatore con inverter integrato	●
Generatore-motore combinato	●

IMPIANTO IDRAULICO

Circuito idraulico HydrauMind, con Sistema Load Sensing a Centro Chiuso (E-CLSS)	●
Regolazione elettronica combinata delle pompe idrauliche e del motore diesel (PEMC)	●
6 modalità di lavoro: Power, Economy, Breaker (Martello), Attachment power e Attachment economy e Lifting (Sollevamento)	●
Funzione PowerMax	●
Joystick PPC con 3 pulsanti per azionamento braccio, avambraccio, benna e rotazione. Comandi proporzionali integrati nel joystick per linee ausiliarie	●
Predisposizione per attacco rapido idraulico	●
Due circuiti idraulici aggiuntivi	●

SOTTOCARRO

Pararulli inferiori	●
Protezioni sottocarro	●
Carro in versione LC	●
Pattini a tre costole da 600, 700, 800, 900 mm	●

CABINA

Cabina SpaceCab™ con struttura di sicurezza rinforzata, pressurizzata e completamente isolata, montata su sospensioni viscose, con vetri di sicurezza colorati, ampia superficie trasparente sul tetto con parasole, parabrezza anteriore apribile a scomparsa con dispositivo di bloccaggio, parabrezza inferiore smontabile, tergicristallo anteriore con intermittenza, visore parapioggia, accendisigari, posacenere, ripiano bagagli, tappetino	●
Sedile riscaldabile a sospensione pneumatica con schienale alto, poggiatesta e supporto lombare, braccioli regolabili e cintura di sicurezza con avvolgitore	●
Climatizzatore automatico	●
Alimentazione 12 V	●
Porta bottiglie e porta documenti	●
Box caldo-freddo	●
Autoradio	●
Ingresso ausiliario (presa MP3)	●
Tergicristallo parabrezza inferiore	○
Visore parapioggia (senza OPG)	○

SERVIZIO E MANUTENZIONE

Spurgo automatico dell'impianto combustibile	●
Filtro aria a doppio elemento con eiettore automatico e indicatore d'intasamento elettronico	●
KOMTRAX™ – Sistema di monitoraggio wireless Komatsu	●
Monitor a colori multifunzione con sistema di controllo e gestione EMMS e guida per l'efficienza	●
Komatsu CARE	●
Attrezzi	●
Punti di servizio	○
Impianto di lubrificazione centralizzato ad azionamento automatico	○

ATTREZZATURE

Braccio monoblocco	●
Avambraccio da 2,9 m	●
Benne Komatsu	○
Martelli idraulici Komatsu	○

DISPOSITIVI DI SICUREZZA

Telecamera posteriore	●
Avvisatore acustico	●
Dispositivo di segnalazione sovraccarico	●
Serrature di sicurezza per tappo gasolio e cofani	●
Allarme acustico di traslazione	●
Valvole di sicurezza per il braccio principale	●
Ampi corrimano e specchietti retrovisori	●
Interruttore generale impianto elettrico	●
Cabina conforme alla norma ROPS: ISO 12117-2:2008	●
Valvola di sicurezza avambraccio	●
Telecamera supplementare, visione sul lato destro della macchina	○
Protezione anteriore OPG livello II (FOPS), incernierata	○
Protezione superiore della cabina OPG livello II (FOPS)	○

TRASLAZIONE

Traslazione a 3 velocità con scalata automatica, riduttori finali epicicloidali con freni di parcheggio	●
Comandi PPC per la traslazione e lo sterzo con leve e pedali	●

SISTEMA DI ILLUMINAZIONE

Fari di lavoro: 4 sul tetto cabina (anteriori), 1 sul braccio principale, 1 sul contrappeso (posteriore), faro rotante	●
--	---

ALTRE DOTAZIONI

Contrappeso standard	●
Lubrificazione centralizzata per ralla e perni	●
Pompa travaso gasolio con sistema di spegnimento automatico	●
Verniciatura standard e decalco a colori	●
Catalogo ricambi e manuale d'uso e manutenzione	●

Altre dotazioni a richiesta

- equipaggiamento standard
- equipaggiamento a richiesta

KOMATSU

Komatsu Europe International NV
Mechelsesteenweg 586
B-1800 VILVOORDE (BELGIUM)
Tel. +32-2-255 24 11
Fax +32-2-252 19 81
www.komatsu.eu

Il vostro partner Komatsu:

UITSS17103 02/2017

Materials and specifications are subject to change without notice.
KOMATSU is a trademark of Komatsu Ltd. Japan.